

ECONOMIE

Algérie-Afrique, la coopération s'intensifie dans l'agroindustrie

DOSSIER

Plantes Aromatiques et Médicinales, une filière prometteuse



Une expérience ... Un savoir faire



مطبعة
النخلة
IMPRIMERIE
EN-NAKHLA

BP N° 67 Lot , N° 12 Z.A El Achour, Alger Algérie
Tél : (+213) 020 300 190 / 020 300 191 / 020 300 192
Tél : (+213) 05 50 24 26 50 /11. Fax : (+213) 0 20 300 194
E-mail : commercial@ennakhla.dz / contact@ennakhla.dz



L'investissement dans l'agroalimentaire : un choix stratégique

La foire de la production algérienne revient cette année pour sa 31^{ème} édition pour donner l'occasion aux entreprises des différents secteurs de présenter leur savoir-faire et leurs nouveautés. Au-delà de l'aspect commercial que revêt cette foire à travers les ventes promotionnelles et la recherche de partenaires (entre clients, fournisseurs et distributeurs), il s'agit pour les participants à ce rendez-vous économique traditionnel de dresser leurs bilans, de faire le point sur leur évolution à la faveur des mutations que connaît l'économie nationale ces dernières années. Des mutations qui ont certes permis d'assainir le climat des affaires en Algérie mais des pas restent encore à franchir pour permettre aux entreprises de contribuer efficacement au développement de l'économie nationale.

Le besoin d'être accompagné est en effet toujours de mise que ce soit pour le lancement des projets, l'accès aux financements ou pour la conquête des marchés extérieurs. C'est le cas justement dans l'industrie agroalimentaire. Un secteur dont dépend fortement la sécurité alimentaire inscrite parmi les priorités du programme du gouvernement. C'est en fait le défi de l'heure. La question revient d'ailleurs régulièrement dans les débats et les engagements ne manquent pas du côté des pouvoirs publics pour accompagner l'investissement dans ce secteur. Dans ce sillage, le président de la République, Abdelmadjid Tebboune a réaffirmé début novembre à l'occasion d'une rencontre avec les opérateurs économiques le soutien de l'Etat aux investisseurs et à tous les projets d'investissement, à travers les mesures incitatives. Il a mis essentiellement l'accent sur les projets destinés à assurer la sécurité alimentaire du pays.

Aller "très loin" sans prêter attention aux tentatives de "découragement". Tel est le message adressé aux opérateurs économiques par le Chef de l'Etat. Un message d'appui à travers lequel Abdelmadjid Tebboune souligne le caractère stratégique de l'investissement dans ce secteur. C'est également une manière de reconnaître les entraves rencontrées par les investisseurs dans l'agroalimentaire au même titre que dans les autres secteurs. Ce qui appelle à intensifier les efforts de part et d'autre pour lever ces blocages qui sont majoritairement d'ordre administratif. En effet, pour permettre aux entreprises versées dans l'agroalimentaire de jouer pleinement leur rôle dans la création des richesses, faudrait-il miser sur la concertation et la coordination entre les pouvoirs publics et les opérateurs économiques en associant le monde de la recherche scientifique. Sortir des engagements sans lendemain et passer à l'action. Il y va de la sécurité alimentaire du pays. Dans ce contexte d'incertitudes géopolitiques et de changement climatique intense, l'urgence est de réduire la dépendance vis-à-vis des marchés extérieurs pour ce qui est de l'approvisionnement en matières premières alimentaires. C'est là tout le défi à relever.

E.Chérif

Editeur :
Drim btob

Directeur de la publication :
E.Chérif

Rédaction-Information :
F.Sheriff

Coordination internationale :
Fara Sheriff

Information-Promotion :
H.Mokdes / R.Chouit

Maquette & mise en page :
Athmane YACEF
anothervision-dz.com

Bureau

France :
Contact : Agroligne
Rue des Arcades, 78180 Montigny
le Bretonneux, France
Tél : +33 6 43 18 70 06
Email : contact@agroligne.com

Algérie :
Contact : H. Benhamou / R. Adhimen
Ras Acrata rue 68 villa N°42 El Djamila, Ain Benian, Alger,
Algérie
Mob.: +213 (0) 555 061 035
Mob.: +213 (0) 555 628 539
Email : contact@agroligne.com

Représentation
Maroc :
Contact : A.Houneida
E-mail : contact@agroligne.com

Tunisie :
Contact : Tarek Mamy
E-mail : contact@agroligne.com

Emirats Arabes Unis
Contact : Samir Bouyarbou
E-mail : contact@agroligne.com

Espagne :
Contact : Imanol Arriazu Rosales
E-mail : contact@agroligne.com

Abonnement-Promotion-Publicité :
Tarifs abonnement :
France 50 euros TTC, comprenant 4 numéros + prestations
annexes.

ISSN : 2437-0266

Dépôt légal : à parution
Commission paritaire n° 0212T79437



Nouvelle Gamme de Produits

UNE GAMME ALLÉCHANTE COMPOSÉE

Gouda & Edam & Cheddar
& Maasdam & 3 Fromages



ش د م م مواد حليب المغرب منطقة النشاطات، مجموعة 665، قطعة 01، رقم 02.01 العاشور الجزائر
S.A.R.L LAITAGES DU MAGHREB / Zone d'activité, Groupe 665, Lot 01, N°01 et 02 El Achour Alger - Algeria
Tél. stand : +213 (0)561 62 70 02/03/04/05 / contact@laitagesdumaghreb.com

Spécial
Culinaire



Laâtra
العسلية



ش د م ر اللق للصنعة منطقة النشاط رقم 02.01 العاشور الجائر
Fabriqué en Algérie par Sarl horison industrie zone d'activité N 01 et 02 El Achour Alger
Tél. stand : +213 (0)558547330 / 0561627006 / Email: mailto:contact@horisonindustrie.com

Un guichet unique pour accompagner les projets structurants

Plus de 280.000 hectares dédiés aux filières stratégiques dans le Grand Sud



Avec l'orientation du secteur agricole vers les grands investissements dans le Sud, le cap est mis ces derniers mois sur l'amélioration des conditions d'accès. Objectif : accroître la productivité des filières stratégiques dans le Sud du pays à travers la promotion de l'investissement et l'amélioration de l'accès au foncier agricole. C'est en effet sur cette question que se penche l'office de développement de l'agriculture industrielle en terres sahariennes (ODAS). Décision a été prise de créer avant la fin de l'année en cours un guichet unique pour coordonner et renforcer la coopération entre les organismes concernés et d'assurer ainsi aux investisseurs un accompagnement de qualité.

Supervisé par l'ODAS, ce guichet unique regroupe les représentants du wali et de différentes institutions dont les directions des domaines, services agricoles, l'Energie, l'Industrie, l'Hydraulique, l'Environnement,

le guichet unique non décentralisé de l'Agence algérienne de promotion de l'investissement (AAPI) et la Société nationale de l'électricité et du gaz (SONELGAZ).

Les périmètres retenus à l'issue des quatre portefeuilles fonciers approuvés par l'ODAS à travers neuf wilayas du Sud vont bénéficier d'un programme d'électrification et d'ouverture des pistes d'accès, au titre des efforts consentis pour l'expansion des superficies irriguées et l'augmentation de la contribution de chaque wilaya du Sud à la production agricole nationale.

L'ODAS prévoit par ailleurs une fois ces périmètres agricoles en phase de production, une évolution des rendements en matière de production agricole stratégique.

Pour rappel, depuis sa création en 2020, l'ODAS a attribué plus de 282.000 ha de terres agricoles destinées aux produits stratégiques.

Vers la production de la betterave sucrière à EI-Méniaâ

Un projet de réalisation d'un pôle agricole spécialisé en production de la betterave sucrière est prévu à EI-Méniaâ. Pour concrétiser ce projet, l'ODAS s'engage à mobiliser tous les moyens nécessaires. Et ce d'autant que la première expérience de production de la betterave sucrière dans la wilaya d'EI-Méniaâ a enregistré des indices "encourageants" sur une superficie de six ha réservés à cette filière au niveau d'une exploitation agricole privée, totalisant une superficie de 140 ha dédiée aux cultures stratégiques notamment.

Le rendement attendu peut dépasser les 100 tonnes/ha au titre de l'actuelle saison agricole alors que les résultats des analyses effectués sur un échantillon de la betterave sucrière cultivée dans cette exploitation agricole, ont démontré que la concentration en sucre est très élevée.

A noter aussi que la production de maïs jaune fourrager a obtenu des résultats "positifs" à EI-Méniaâ à l'instar d'autres wilayas du Sud.

Viandes : l'importation de mise jusqu'à la relance de la filière

L'importation des viandes pour réguler le marché, se poursuivra durant les prochains mois. Elle restera de mise « jusqu'à la relance de cette filière », a précisé ce début décembre le ministre de l'agriculture et du développement rural, Youcef Cherfa à l'occasion d'une réunion d'évaluation du secteur. Les autorisations ont déjà été accordées aux opérateurs concernés. Au total, le département de l'agriculture prévoit l'importation dans un premier temps de 60.000 tonnes sur trois mois (20.000 tonnes par mois).

C'est pour parer à l'augmentation des prix que le ministère de l'Agriculture et du Développement rural (MADR) a pris la décision en septembre dernier d'ouvrir l'importation aux acteurs économiques privés pour ce qui est des viandes bovines, ovines, et de volailles fraîches, congelée et/ou réfrigérée.

Il s'agit à titre illustratif d'arriver à stabiliser les prix des viandes ovines entre 1300 et 1400 dinars le kilogramme (DA/kg). La viande rouge brésilienne est d'ailleurs déjà sur le marché.

Des opérateurs irlandais auraient également convenu d'un partenariat avec des acteurs privés algériens pour livrer plusieurs tonnes de viande rouge.

Concernant les viandes blanches, la Russie via l'agence vétérinaire et phytosanitaire de Russie Rosselkhoznadzor a conclu un accord d'exportation avec le ministère de l'agriculture.



Le Brésil est également intéressé par le marché des viandes blanches en Algérie. En octobre dernier, un communiqué officiel du ministère brésilien de l'agriculture avait révélé des négociations approfondies entre les deux pays pour établir les bases de cette collaboration. Selon la même source, les deux parties ont conclu ces négociations après avoir examiné les certifications nécessaires et défini des normes strictes en matière de santé et de sécurité. A titre indicatif, le Brésil, leader mondial dans l'exportation de volaille, est également un important fournisseur de poulet halal.

20
D'EXPERIENCE
ANS

لبنينة بلوس

Maison Latina

SARL GROUPE OUCHERIF
Des Industries Alimentaires

لا تبتئز لبنينة هوي الريح تهنينا...

213 31 41 61 62 | 213 555 02 95 97 | groupe_oucherif@yahoo.fr | conserverie.latina@gmail.com | RN 05 Chelghoum Laid-Mila-Algérie

Marché des produits de large consommation

Une approche participative pour réguler les prix



Pour réguler les prix de certaines matières et produits de consommation qui connaissent périodiquement des tensions sur le marché, le ministère du commerce et de la promotion des exportations a entamé une action participative et de concertation avec tous les acteurs concernés. Départements ministériels, associations professionnelles et de protection du consommateur travaillent actuellement sur la mise en place des contours d'une stratégie globale en vue de remédier aux dysfonctionnements relevés. Des dysfonctionnements qui se traduisent sur le terrain par des ruptures de stocks, des hausses inexplicables de prix et des perturbations dans la distribution.

A cet effet, il y a eu entre autres le lancement de l'élaboration d'une cartographie nationale numérique des produits alimentaires de large consommation (importés ou produits localement), la préparation de textes réglementaires pour plafonner les marges bénéficiaires lors de l'emballage et lors de la distribution de gros et en détail. C'est le cas pour légumineuses et le riz en attendant que la mesure soit élargie aux différents produits de large consommation.

Il est prévu par ailleurs la révision du système de compensation des coûts de transport terrestre des marchandises privées pour approvisionner les wilayas du sud. Et ce, en plus de la finalisation du recensement économique des capacités de production nationale en déterminant les indicateurs de consommation selon les spécificités de chaque région, a poursuivi le ministre.

En matière de commerce extérieur, les services du ministère du commerce ont recensé à fin novembre dernier 29.660 factures appartenant à 6.788 importateurs d'une valeur de 9,6 milliards de dollars. Soit une hausse de 38,45% par rapport à la même période en 2022, durant laquelle 15.759 factures établies 4.231 importateurs ont été traitées pour une valeur de 3,7 milliards de dollars.

Le traitement des factures d'importation par le ministère du Commerce (via la plateforme nationale dédiée à l'importation de matières premières et de marchandises destinées à la revente en l'état), s'inscrit faut-il le noter dans le cadre des mesures visant à rationaliser les opérations d'importation sans pour autant les freiner, il s'agit pour le premier responsable du secteur d'« importation complémentaire », une mesure qui figure parmi d'autres adoptées pour réguler les importations. Des mesures qui ont permis d'assainir un tant soit peu les réseaux de distribution des produits de large consommation notamment.

Les mesures prises par l'Etat pour la régulation des importations ont pour rappel permis de créer une base de données effective qui a aidé à la prise des décisions appropriées, selon « une approche précise » en matière de commerce extérieur.

Cette démarche a permis selon le ministre du commerce une rationalisation effective des importations qui ont reculé 43 Mds USD durant les 11 mois de l'année en cours, par rapport aux montants 60 Mds USD de ces dernières années.



JUSQU'À **20 %** D'ÉCONOMIES
D'ÉNERGIE :
UN BON DÉBUT...



... MAIS
CERTAINEMENT
PAS LA FIN.

Votre solution KHS pour un embouteillage
d'eau efficace.

**KHS**
Filling and Packaging – Worldwide

De la préforme à la bouteille PET entièrement emballée, nos solutions de lignes font réaliser de substantielles économies : en termes de coûts énergétiques, mais aussi de matières premières et de maintenance. Comme notre InnoPET TriBlock Aqua M compacte qui forme, étiquette et remplit efficacement les bouteilles pour les portions individuelles. Avec une cadence atteignant 82 000 bouteilles par heure, elle fait également gagner du temps. C'est ce que nous appelons l'efficacité sur toute la ligne. khs.com/water

Commerce

La numérisation pour organiser les importations et réguler le marché



Dans le cadre du processus de numérisation du secteur, le ministère du commerce et de la promotion des exportations a mis en œuvre une série de mesures. Il s'agit essentiellement pour le département de Tayeb Zitouni de réguler le marché des produits de large consommation d'une part et d'organiser le commerce extérieur d'autre part. À ce niveau, le ministère a introduit de nouvelles procédures en vue de faciliter les procédures aux importateurs de matières premières, de produits et de marchandises destinées à la revente en l'état à déposer le certificat de respect sur la nouvelle plateforme numérique».

Depuis le 5 novembre, ces opérateurs déposent le certificat de respect via la toute nouvelle plateforme numérique respect.commerce.gov.dz».

Ce qui marque une étape significative dans les efforts du gouvernement pour numériser le secteur du commerce en Algérie. « La plateforme respect.commerce.gov.dz a été spécialement conçue pour simplifier le processus de dépôt du certificat de respect, éliminant ainsi la nécessité pour les importateurs de se rendre physiquement dans les directions de wilaya du commerce et de la promotion des exportations », explique-t-on à ce sujet. Et de souligner que cette initiative vise à rendre les démarches administratives plus efficaces et accessibles pour les acteurs économiques du pays», est-il ajouté dans le communiqué.

La nouvelle plateforme numérique offre ainsi aux importateurs une solution électronique rapide et pratique pour gérer leurs préoccupations et leurs dossiers. En utilisant cette solution, ils ont la possibilité de traiter leurs demandes de manière électronique, réduisant ainsi le temps et les efforts pour respecter les exigences réglementaires. Sur le plan interne, la distribution du lait subventionné se fait depuis quelques semaines selon la nouvelle carte numérique qui prend en considération plusieurs facteurs notamment la densité de la population. Une démarche qui a comme objectif l'amélioration de la distribution du lait subventionné, objet de crises récurrentes. Et ce, en attendant de généraliser de telles mesures à d'autres produits. Justement, la plateforme numérique pour les produits de large consommation est en phase de lancement.

Ensemble
pour le développement
des échanges

Nord-Sud

Réseau AgroAgri @RéseauAgroAgri Réseau AgroAgri

www.reseauagroagri.com



imprimerie
bekä

L'IMPRIMERIE, bien plus qu'un MÉTIER

Depuis près de 30 ans, BEKA vous accompagne dans vos besoins d'impression Flexo. Passion et rigueur ont été les atouts d'une telle évolution traduite par une qualité digne de l'art graphique.

A ce jour, BEKA vous propose une palette étendue de produits et prestations de haute qualité adaptée à vos exigences.

BEKA participe maintenant à la progression de la flexographie en Algérie et se positionne parmi les pionniers dans cette technique.

CONTACT

Zone d'Activité Khemisti,
Hennaya, Tlemcen Algérie

043.434.434 - 0.555.220.269
Com. Tlemcen : 0.557.277.454
Com. Oran : 0.550.521.289

contact@beka-imprimerie.com



30 ans
D'EXPÉRIENCE
AU SERVICE DE
L'IMPRESSION
FLEXOGRAPHIQUE

FABRICATION
D'ÉTIQUETTES
AUTOCOLLANTES

FABRICATION
DE CLICHÉS
FLEXO



A travers sa filiale Tasdir

La SAFEX soutient les exportations algériennes vers l'Afrique



La prochaine réception de deux postes frontaliers terrestres algéro-mauritaniens dont le taux d'avancement des travaux dépasse les 99% contribuera fortement à l'accroissement des échanges commerciaux entre l'Algérie et la Mauritanie.

Ce qui permettra également la création de la zone de libre-échange annoncée entre les deux pays. De même qu'une ouverture sur le marché africain. Ces postes frontaliers viendront s'ajouter aux infrastructures déjà réalisés pour réussir la conquête du marché africain. D'autres pas ont été franchis dans ce cadre avec notamment l'ouverture de deux succursales bancaires au Sénégal et en Mauritanie. Une exposition permanente des produits algériens, se tient aussi depuis quelques mois à Nouakchott.

L'ouverture de cette exposition permanente après cinq éditions spécifiques ne fera que rapprocher les deux pays à tous les niveaux particulièrement sur le plan commercial.

En effet, l'initiative de TSDIR, une filiale de la Safex dont les missions portent essentiellement sur le soutien et l'accompagnement des entreprises participantes aux expositions internationales notamment en matière de logistique et de promotion de leurs produits à l'étranger assurera les conditions d'un rapprochement commercial entre les deux pays.

Il est attendu d'ailleurs que ce rapprochement « favorise l'ouverture des marchés du Sahel aux investisseurs

algériens ». Ce qui permettra par ailleurs de booster les exportations algériennes vers l'Afrique. La filiale Tasdir de la SAFEX qui a obtenu en juillet dernier une médaille (décernée par le Chef de l'Etat, Abdelamdjid Tebboune), en tant que meilleure instance ayant accompagné les exportateurs durant la période de référence est appelée à poursuivre ses efforts pour appuyer les producteurs algériens à se placer à l'échelle continentale.



Ouverture sur l'Afrique

Des discussions prometteuses avec des compagnies sénégalaises



Cinq accords de partenariat ont été signés entre des opérateurs algériens et sénégalais au cours de la 2ème édition du Salon SIPSA Afrika Food tenue du 30 novembre au 2 décembre derniers à Dakar (Sénégal). Ainsi, des entreprises algériennes à l'image Bellat, de Chocodada ou de Hodna Cooling ont conclu des accords avec des distributeurs et des investisseurs sénégalais. Aussi, « trois grosses entreprises du secteur agricole ont initié des discussions prometteuses avec des compagnies sénégalaises leaders de leurs marchés respectifs et qui ont pu être identifiées grâce à une organisation proactive du Sipsa Afrika Food – Dakar », selon les organisateurs du salon Sipsa Afrika Food. Une manifestation marquée par la participation

de 25 exposants algériens (entre publics et privés) et mise en avant pour rappel en mai dernier à l'occasion du salon Sipsa Filaha 2023 (organisé du 22 au 25 mai dernier au Palais des expositions à Alger).

Cette édition qui a duré trois jours a été marquée par des rencontres professionnelles entre les partenaires des deux pays, ayant permis aux opérateurs algériens de mieux se familiariser avec le marché sénégalais.

Et ce, en attendant d'autres rendez-vous. « Face au succès de cette manifestation, les organisateurs ont donné rendez vous à leurs partenaires sénégalais du SIAGRO pour organiser ensemble de nouvelles rencontres professionnelles autour de l'agriculture et des enjeux de la souveraineté alimentaire en promettant de multiplier par deux les exposants algériens lors du prochain rendez-vous », ont indiqué les organisateurs du salon qui se penchent déjà sur les prochains rendez-vous. Ces derniers sont prévus en Mauritanie, au Cameroun, au Côte d'Ivoire et dans d'autres pays. Ce qui confirme l'envergure africaine du salon et l'engouement grandissant des opérateurs économiques algériens de l'agroalimentaire pour le marché du continent noir qui leur ouvre de belles perspectives surtout après l'ouverture de succursales bancaires en Mauritanie et au Sénégal.

Agroalimentaire : Intérêt grandissant des pays africains pour la coopération avec l'Algérie

Les pays africains affichent de plus en plus leur intérêt pour la coopération dans l'agriculture et l'agroalimentaire avec l'Algérie. Le sujet est régulièrement abordé lors des forums des affaires. La proximité de l'Algérie avec 14 pays du continent présente un tout et non des moindres qui permettra au pays d'étaler sa présence en Afrique considéré comme un marché prometteur et un espace d'avenir pour la production algérienne, la coopération et le partenariat.

Dans ce cadre, le rôle de l'Algérie dans l'activation de la Zone de libre-échange continentale africaine (ZLECAf) est fortement attendu. Faudrait-il rappeler que l'Algérie réalise depuis 2020, une forte participation aux différents salons de commerce continentaux. Résultat : une hausse du volume d'échanges commerciaux avec les différents pays africains ». Dans ce sens l'ouverture de la ligne maritime Alger-Nouakchott-Dakar et la réalisation de deux postes frontaliers qui seront prochainement réceptionnés à Tindouf, la contribution des groupes « Logitrans » pour le transport terrestre de marchandise ne feront qu'accroître davantage ce volume dans les prochaines années. Côté investissement, ce n'est pas l'intérêt qui manque également. Novembre dernier, des

opérateurs économiques algériens et tunisiens ont mis en exergue l'importance de la coopération économique et commerciale dans le domaine de l'agriculture et de l'industrie agroalimentaire. Et ce, à travers l'exploitation des opportunités d'investissement et de partenariat disponibles.

Il s'agit pour les deux parties de travailler conjointement de manière à exploiter les compétences et les capacités économiques existantes dans les deux pays, dans les industries agroalimentaires.

Il faut le reconnaître, à la faveur du programme de développement de l'agriculture saharienne, le secteur agricole en Algérie suscite l'intérêt de nombreux investisseurs étrangers. Le bilan de l'Agence algérienne de promotion des investissements (AAPI) le montre clairement. L'agence a enregistré, jusqu'au 15 novembre dernier, quelque 363 projets d'investissement dans différents domaines d'activité agricole, à l'instar de l'engraissement des veaux, de l'élevage du cheptel et l'aviciculture. Ces projets représentent un montant d'investissement de 99 milliards de DA et devraient créer 5.700 emplois une fois entrés en exploitation, selon les chiffres de l'AAPI.



من أجل زراعة ذكية. لمواجهة تحدي الأمن الغذائي و الصحي المستدام

POUR UNE AGRICULTURE INTELLIGENTE, FACE AU DÉFI D'UNE SÉCURITÉ ALIMENTAIRE ET SANITAIRE DURABLE

SIPSA®



FILAHA

المعرض الدولي للزراعة، تربية المواشي و الصناعات الزراعية
SALON INTERNATIONAL DE L'AGRICULTURE,
DE L'ÉLEVAGE ET DE L'AGRO-INDUSTRIE

20 > 23 MAI 2024

PALAIS DES EXPOSITIONS - SAFEX, ALGER - ALGERIE

**Afrika
AgroFood**

DJAZAUA



**VOTRE PORTE D'ENTRÉE SUR
LE MARCHÉ DE L'ÉLEVAGE ET DE
L'AGRO-INDUSTRIE EN AFRIQUE !**

30 000

VISITEURS
PROFESSIONNELS

650

EXPOSANTS
DE 39 PAYS



www.sipsa-filaha.com



Scannez-moi

**EXPO
SA**
ALGERIE

EXPOSIA

Ain Allah 2 Lot.N°-7 Dely Ibrahim

16320 Alger - Algérie

Tél. : +213(0) 23 31 22 48 / +213(0) 770 89 58 89

Fax : +213(0) 23 31 22 35 - Email : sipsa@sipsa-filaha.com



Dr. Amine Bensemene
Président de SIPSA-FILAHA & AGROFOOD



« Le salon **SIPSA AFRIKA FOOD** en partenariat avec le **SIAGRO** a démontré son utilité et son efficacité »

Les entreprises algériennes sont appelées à réaliser les efforts nécessaires afin de combler les demandes exprimées du côté de leur partenaires africains. C'est ce qu'estime le Dr Amine Bensemene, président de SIPSA-FILAHA & AGROFOOD. Pour lui, même si le chemin est long dans ce cadre, il est prometteur.

Pouvez-vous nous dresser un premier bilan du salon SIAGRO- AGROFOOD AFRIKA ?

Dr. Amine Bensemene : Le premier bilan du salon Afrika Food Dakar permet de dire que l'évènement fut une réussite dans la mesure où il s'est tenu dans la configuration que nous souhaitions dès le départ. Le format bien connu du SIPSA alliant rencontres professionnelles et conférences de haut niveau s'est parfaitement déroulé.

Certes, il s'est réalisé avec 25 exposants occupant 500 m² sur les 2000 m² du Siagro, mais ce format a prouvé à nouveau sa pertinence. Cette seconde édition d'Afrika Food après celle d'Alger, a vu la signature de 5 conventions de partenariats entre des entreprises algériennes et leurs vis à vis sénégalaises mais aussi la stimulation des discussions prometteuses entre des exposants et d'autres partenaires sénégalais identifiés et parfaitement calés sur leurs marchés respectifs cibles.



Ce sont ces échanges entre professionnels des deux pays que nous cherchions à initier dans un cadre systématique. C'est la grande réussite de ce salon qui a ainsi démontré son utilité et son efficacité. Ensuite les conférences présentées par les experts du GRFI (Groupe de Réflexion Filaha Innov) autour des thématiques de l'innovation et de la souveraineté

alimentaire ont suscité un véritable intérêt. Ces experts préparent déjà la conférence panafricaine sur la question alimentaire que nous prévoyons avec nos partenaires sénégalais et mauritaniens dès le 19 Mai 2024. En marge du SIPSA, nous avons entamé des discussions pour réitérer cette expérience réussie pour l'année prochaine et nous escomptons doubler les exposants qui démontreront le savoir-faire et l'implication des entreprises algériennes du secteur au service de la sécurité et de la souveraineté alimentaire du continent.

Qu'attendez-vous de cette ouverture sur l'Afrique ?

Au-delà des gains immédiats en termes d'export, nous attendons dans un premier temps de cette ouverture vers l'Afrique un apprentissage graduel de nos entreprises au marché international.



Cela est important dans la mesure où il faut sur ce marché très compétitif ajuster ses méthodologies de production et de travail de manière permanente.

Un courant d'exportation stable permettra une mise à niveau graduelle de la performance avant de se transformer en synergies efficaces entre exportations et importations; l'une devant nourrir l'autre dans des échanges permanents de toutes natures (économiques, sociaux, culturels techniques, technologiques, scientifiques) pour ne faire qu'un en termes de progressions économiques d'un appareil de production qui ne doit pas compter seulement sur ses coûts énergétiques bas mais aussi sur l'ensemble des mobilisations nécessaires à la performance. C'est un long processus d'apprentissage sur lequel nous accusons un grand retard et ces salons organisés à l'international dans notre proximité géographique immédiate cherchent à aider à combler ce type de déficit. Les opérateurs eux sont prêts à ce genre d'efforts. Il est maintenant nécessaire de leur offrir un éco-système capable d'accompagner une telle dynamique.

Quel serait l'impact du lancement de deux banques au Sénégal et en Mauritanie sur les échanges avec l'Afrique dans l'agroalimentaire ?

Cela fait partie bien entendu du mouvement d'accompagnement de nos entreprises. De même que les salons permanents de Tasdir peuvent également contribuer à stimuler l'export. Cependant, la loi sur la monnaie et le crédit est encore bien trop restrictive et ne permet pas aux opérateurs algériens de se battre à armes égales avec leur compétition. Des discussions sont en cours au niveau gouvernemental, des textes d'application sont prêts.



Mais encore faut-il passer à une action entrepreneuriale avec ses corollaires systématiques de mobilisation autour de l'entreprise qu'elle soit publique ou privé. Il y

a une volonté politique de l'exécutif. Encore faut-il que les fractions rentières de notre économie ne freinent pas le mouvement pour mieux perpétuer une domination désormais désuète et sans objet.

Comment s'annoncent justement les perspectives avec les opérateurs africains ?

Les opérateurs africains sont dans la mondialisation. Leurs exigences sont en ligne avec cette dernière. C'est aux entreprises algériennes de réaliser les efforts nécessaires afin de combler les demandes exprimées. De ce que j'ai pu observer pendant le salon, nous avons à faire à des entreprises algériennes souvent jeunes, très appliquées et avec un niveau de professionnalisme appréciable. Ce sont des signes avant coureurs très encourageants. Le chemin est long et difficile mais prometteur.

Quelles sont les filières ciblées ?

Pour ce qui concerne la filière agricole, il nous semble que les services à l'agriculture peuvent rapidement trouver des débouchés : fertilisants, produits phytosanitaires, systèmes d'irrigation, mécanisation, nutrition animale, antibiotiques à destination vétérinaire, systèmes solaires et bien d'autres secteurs du service à l'agriculture comme l'agro-alimentaire trouveront rapidement les voies d'un marché rémunérateur.

S'agissant des logiques de coproduction, le chemin est encore très long alors que les potentiels en terres autour du fleuve Sénégal sont importants. Pour ce faire, il est nécessaire d'actualiser les protocoles de coopération entre les ministères de l'agriculture de l'Algérie et des pays ciblés. Le travail institutionnel de ce point de vue là est beaucoup trop long. Il est nécessaire de le dynamiser pour permettre aux opérateurs algériens de se déployer dans un cadre juridique bilatéral balisé.

Un mot sur le prochain rendez-vous de SIPSA-Filaha pour conclure

La prochaine édition du SIPSA du 20 au 23 mai 2024 outre ses secteurs habituels (ceux de l'agriculture et de l'élevage) cherchera à accroître la visibilité du secteur agro-alimentaire et celui de la pêche et des ressources halieutiques de manière générale.

Enfin, l'effort en direction de l'Afrique sera maintenu avec des participations sénégalaises mais aussi mauritanienne, tunisienne et malienne. Par ailleurs, la conférence panafricaine sur la question alimentaire verra des entreprises du continent exposer leurs expériences et réussites.

Ce qui n'empêchera pas les militants, les investisseurs, les paysans, les institutions nationales et continentales de dire les difficultés auxquelles ils sont confrontés et de réfléchir ensemble sécurité et souveraineté alimentaires au moins dans une dimension sous régionale affirmée et revendiquée.



بنة المفتول معندك ما تقول



SOSEMIE

📍 Cité Ben Aissa, Beni Merad Blida Algérie

☎ Tél: +213 (0) 560 09 33 33 - Fax : + 213 (0) 25 23 47

✉ contact@sosemie.com

📘 sosemie 🌐 sosemie.dz

MYCOOKER® - UNIVERSAL COOKER

Function

Universal Cookers are industrial cookers that are designed for cooking several foods such as cream cheese, ketchup, mayonnaise, salad sauces, spreadable chocolate, marmalades, etc. Muse MyCooker® is designed to achieve successful production ability at the process of such foods.

Working Principle

“High RPM, High Homogenization” is the key word of MyCooker®. Thanks to powerful main engine, MyCooker® can increase the rotation of tri-blade cutting knife up to 3.000 rpm. It will make all ingredients homogenized inside of the cooker. In addition to this highly valuable ability, foods can be cooked with direct or in-direct steam. Vacuum can be adjusted while cooking process also. Upper engine is equipped with scraper in order to prevent product burn when steam is penetrated from the jacket.



Technical Features

- Equipped powerful main motor with tri-blade
- Special mechanical double-seal with cooling
- Automated cooling system for main motor thanks to flow-switch sensor
- Scraper
- Vacuum pump and analog vacuum sensor
- All stainless steel design
- PLC control with colored HMI
- Automated lid opening/closing and locking/unlocking
- Automated tilting
- Automated heating with direct/in-direct steam
- Automated cooling
- Mechanical over pressure safety valve
- Automated water dosing system thanks to electro magnetic flowmeter
- External product pump control system
- Upper and main motor can not run when lid is opened

Why MyCooker®?

- Advance main motor cooling system
- High speed mixing/cutting
- Over pressure preventing
- High level scrapping
- Side glass observation
- Direct/in-direct steam adjusting
- Precise water intake
- Cooking under vacuum
- Over vacuum preventing
- Fully sealed when lid is locked
- Ready system for auxiliary unit connections



MYCOOKER® - UNIVERSAL COOKER



Flow Switch



Temperature
Transmitter



Vacuum
Transmitter



Electromagnetic
Flowmeter

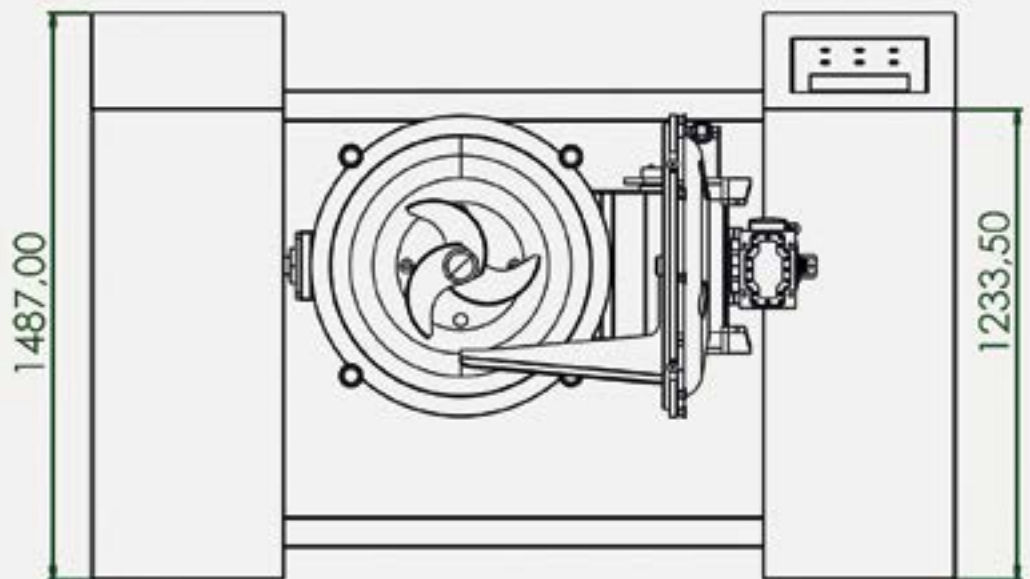
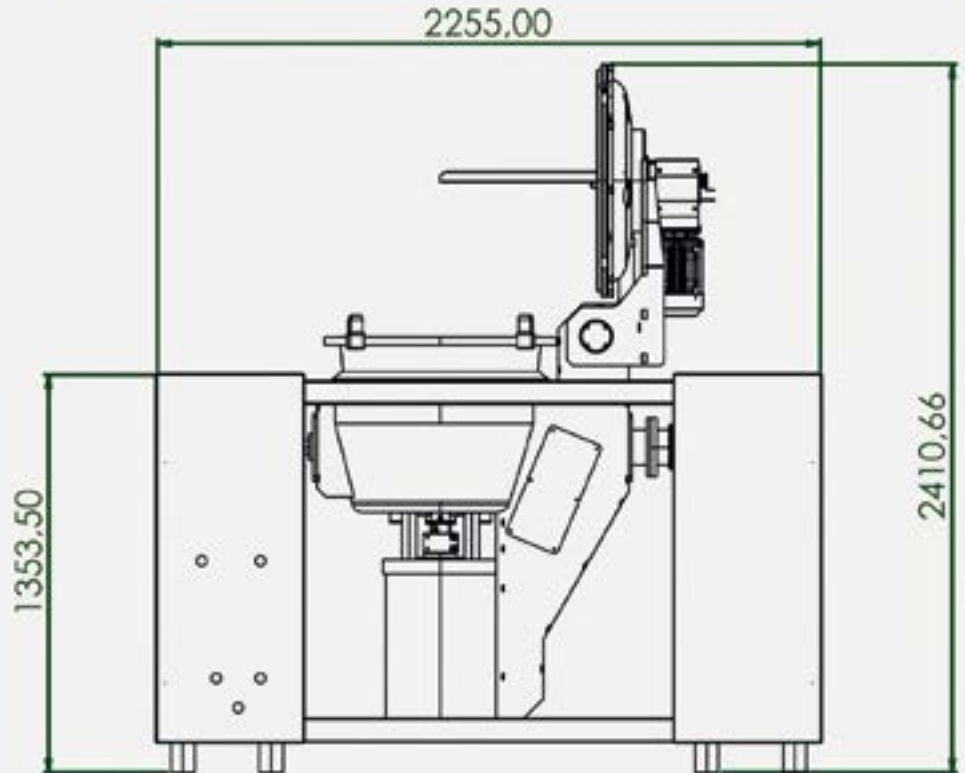

Avec 2,4 millions de tonnes attendues en 2023/2024

La production mondiale d'huile d'olive en baisse



La filière oléicole enregistre ces deux dernières années de faibles performances. Elle a enchaîné deux saisons déficitaires. C'est le cas à travers plusieurs régions du monde notamment la méditerranée, lourdement touchée par les perturbations climatiques.

En effet, selon les prévisions du Conseil International Oléicole (COI) publiées début décembre, la production mondiale d'huile d'olive 2023/2024 devrait chuter à 2,4 millions de tonnes (Mt). C'est-à-dire une baisse de 8 % par rapport à la campagne précédente.

A l'échelle mondiale, la production de la campagne oléicole 2023/24 s'annonce inférieure à la moyenne des quatre campagnes précédentes. Les principaux pays producteurs devraient produire au total selon le COI, 1,9 Mt soit une diminution de 7 % en un an.

Ce qui ne sera pas sans effets sur les stocks et sur les prix. « Les stocks de clôture se resserrent sur un très bas niveau », selon la même source qui situe cette baisse de 63 %.

Évolution de la production d'huile d'olive (1 000 t) des principaux pays producteurs européens

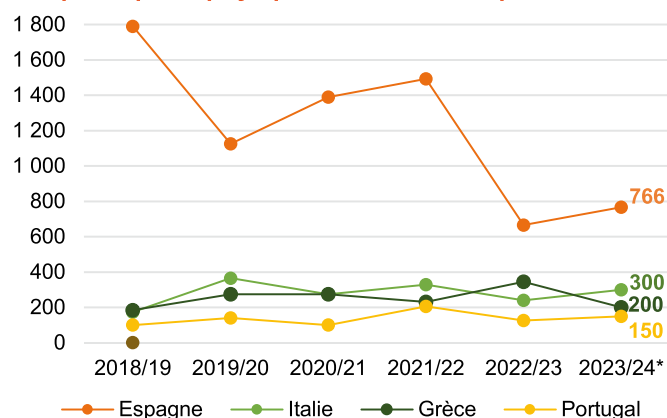

Source : COI

Au niveau européen, la production devrait s'établir à 1,5 Mt (+ 7 %). « Confrontés à de fortes vagues de chaleur et à de faibles précipitations durant la période estivale, aucun des principaux pays producteurs ne renoue avec les niveaux de production antérieurs à 2022 », souligne le conseil. Ainsi, à l'exception de la Grèce qui accuse une baisse significative, tous les autres pays voient leurs volumes légèrement augmenter par rapport à la campagne précédente.

A noter que la baisse générale des volumes produits a favorisé une augmentation des prix de l'huile d'olive, en Espagne, en Italie et en Grèce, qui couvrent environ 60 % de la production mondiale, donc les plus représentatifs de l'Union européenne (UE).

En Espagne, premier producteur mondial d'huile d'olive où la production moyenne était, avant 2022, de près de 1,5 Mt, les chiffres a diminué de moitié depuis deux ans. Mais, les volumes d'huile d'olive en 2023 devraient toutefois atteindre près de 750 000 t, soit 15 % supérieurs à ceux de l'année dernière (666 000 t).

L'Italie, deuxième producteur mondial derrière l'Espagne, affiche une reprise de production de près de 25 % pour la campagne 2023/24 est attendue. Ce qui permet, selon le COI au pays de se rapprocher de sa production habituelle.

Principaux pays producteurs mondiaux

	2021/22 (1 000 t)	2022/23 prév. (1 000 t)	2023/24 est. (1 000 t)	Variation 2023/2022 (%)
Bassin de production occidental				
Espagne	1 492	666	766	+ 15 %
Italie	329	241	300	+ 25 %
Tunisie	240	180	200	+ 11 %
Portugal	206	126	150	+ 19 %
Maroc	190	107	106	- 1 %
Bassin de production oriental				
Turquie	235	380	210	- 45 %
Grèce	232	345	200	- 42 %

Source : COI

Les premières estimations prévoient des volumes à hauteur de 300 000 t. Les prévisions s'annoncent en hausse pour la Tunisie où la production s'élèverait à 200 000 t soit un rebond de 11 % par rapport à 2022 (180 000 t). Pour l'Algérie, aucun chiffre n'a été donné par le Conseil. Cela dit, la récolte prévue est en baisse, résultat du stress hydrique que connaît le pays.

La réalisation des silos confiée aux walis



Les projets des silos de stockage des céréales sont désormais transférés aux walis de la République. La décision a été annoncée le 10 décembre dernier à l'issue d'une réunion de conseil des ministres.

L'élargissement des capacités de stockage s'inscrit à titre indicatif dans le cadre de la nouvelle politique et de la vision prospective de l'Etat concernant la question de la sécurité alimentaire.

L'élaboration d'une étude exhaustive sur le dossier, sous la supervision directe du ministère de l'Agriculture a été également décidée. A noter que le programme du gouvernement lancé officiellement en juin 2023 porte

sur la réalisation de 350 centres de proximité pour le stockage des céréales à l'échelle nationale, d'une capacité variant entre 50 000 et 70 000 quintaux, ainsi que la construction de 36 silos de stockage de céréales d'une capacité totale de 250 000 quintaux, portant ainsi la capacité nationale de stockage des céréales à 9 millions de tonnes. L'Algérie enregistre actuellement un grand déficit en structures de stockage de céréales. D'où ces nouvelles instructions du Chef de l'Etat pour accélérer la réalisation des projets notamment ceux ayant connu des blocages.

Selon l'Office national des statistiques

L'activité en baisse au 2ème trimestre 2023 dans les IAA



Selon les résultats d'une enquête de l'Office national des statistiques (ONS), l'activité des industries agroalimentaires (IAA) a baissé au deuxième trimestre 2023. Ainsi, plus de 53% du potentiel de production a utilisé ses capacités de production entre 50% à 75%. Au cours de cette période, le degré de satisfaction des commandes en matières premières était inférieur aux besoins exprimés selon plus de 25% des enquêtés.

Ce qui a engendré des ruptures de stocks à près de 39% d'entre eux, allant de 10 à 29 jours selon la plupart d'entre eux. Aussi, plus de 20% du potentiel de production ont déclaré avoir connu des pannes d'électricité inférieures à 12 jours et près de 60% sont satisfaits de l'approvisionnement en eau. La demande en produits fabriqués est restée en hausse selon l'opinion des chefs d'entreprises ayant répondu à l'enquête. Plus de 41% des enquêtés n'ont pas satisfait toutes les commandes reçues et il subsiste des stocks de produits fabriqués selon la plupart des déclarants, situation jugée anormale par plus de 57% de ces derniers.

Concernant la trésorerie, l'état est jugé normal selon plus de la moitié des chefs d'entreprises ayant répondu à l'enquête et est bon selon plus de 30%. Les effectifs sont restés de leur côté, relève encore l'enquête selon laquelle près de l'ensemble des chefs d'entreprises interrogés est satisfait du niveau de qualification du personnel. Parallèlement, plus de 23% estiment avoir trouvé des difficultés à recruter du personnel cadre et de maîtrise.

Par ailleurs, en raison, principalement, de la vétusté et de la surutilisation des équipements, près de 35% du potentiel de production a enregistré des pannes au cours la période, objet de l'enquête. Et ce, pour une durée inférieure à 6 jours pour la plupart d'entre eux. Près de 11% des concernés ont déclaré avoir procédé à des extensions et plus de 9% à des renouvellements. La plupart des enquêtés ont affirmé pouvoir produire davantage avec un renouvellement des équipements et sans embauche supplémentaire du personnel. Pour ce qui est des prix à la production, ils ont sensiblement diminué (-3,4%) au cours de la même période. Ce recul émane principalement de la baisse des prix des produits alimentaires pour animaux (-7, %) et à un

degré moindre de celle du travail de grains (-2, %). Sur un autre plan, après un rebondissement affiché dès le troisième trimestre de l'année 2022, la production dans l'Agroalimentaires a reculé pour inscrire une variation négative de 2,8%. Cette baisse résulte particulièrement du recul de production observé par le « travail de grains » qui affiche un taux de -6,1% et d'un degré moindre celui de « l'industrie du lait » avec un taux de -0,3%. En revanche, la production des produits alimentaires pour animaux a nettement progressé en atteignant un taux de +22,6%, et ce, après avoir connu une baisse de 29,9% au trimestre précédent et une baisse de -36% à la même période de l'année précédente.

Commission du Codex Alimentarius

Pour une production et un commerce de denrées alimentaires salubres

La Commission du Codex Alimentarius, organe international chargé de l'établissement de normes alimentaires dont la principale raison d'être du Codex est d'établir des normes alimentaires mondiales fondées sur des données scientifiques et sur des critères objectifs compte aujourd'hui 189 membres contre 30 à l'origine. Créée en 1963, cette commission a vu ainsi le nombre de ses membres multiplié par 8. Au cours de ses six décennies d'activité, la Commission a adopté des milliers de directives et de codes d'usages et s'est imposée comme une référence mondiale pour la production, le stockage et la distribution de denrées alimentaires dans des conditions de salubrité dans le monde entier.

« Il y a 60 ans, l'objectif était d'attirer l'attention sur la nécessité qui se faisait de plus en plus pressante d'adopter des normes alimentaires reconnues sur le plan international pour protéger les consommateurs et les producteurs partout dans le monde et pour réduire efficacement les obstacles au commerce – et cette mission demeure encore largement d'actualité ». C'est ce qu'a affirmé le directeur général de la FAO, M. Qu Dongyu à l'ouverture de la 46^{ème} session de la commission tenue à Rome entre les 27 et 30 novembre dernier.

« Plus que jamais, la science et l'évaluation des risques constituent la pierre angulaire des normes, à l'heure où nous nous tournons vers la science pour éviter que les aliments ne mettent en danger la santé des consommateurs et pour réduire le risque de maladies d'origine alimentaire », a ajouté M. Qu.

« La Commission du Codex Alimentarius rassemble les plus grands scientifiques de la planète afin que ceux-ci puissent analyser toutes les données disponibles et se pencher sur les différents risques microbiologiques ou chimiques qui se posent.



Dans le cadre de leurs discussions, ces spécialistes s'intéressent en priorité à la protection des personnes les plus vulnérables, telles que les enfants et les femmes enceintes, en veillant à prendre en compte les particularités locales et régionales en matière de consommation alimentaire», a expliqué M. Qu, qui a fait remarquer que, face à l'allongement et à la complexification de la chaîne de valeur alimentaire auxquels on assiste aujourd'hui, les systèmes de prévention et de contrôle axés sur la sécurité sanitaire des aliments, à l'image du Codex, avaient pris une place de plus en plus importante.

La Commission du Codex établit également un cadre pour garantir la qualité des denrées alimentaires en formulant des orientations sur l'hygiène, l'étiquetage et la nutrition ainsi que sur les techniques de mesure et d'échantillonnage permettant d'attester de la salubrité des aliments.

أناليزيس الجزائر



ANALYSYS ALGERIE

DEPUIS 2009

Analyses et Traitement des Eaux

**Votre partenaire pour
un traitement responsable
des eaux industrielles**



Nous contacter : 00213 25 480 278 • 00213 550 499 284 • analysys_algerie@hotmail.com

Made in France certifié



ANALYSYS

DEPUIS 1991

Votre Partenaire pour le Traitement des Eaux Industrielles

Plantes à parfum, aromatiques et médicinales

Une filière en attente de cadre réglementaire



La cinquième édition du salon Aromed qui s'est tenue au Jardin botanique du Hamma entre le 30 novembre et le 1er décembre a donné l'occasion aux participants de relancer le débat sur la filière des plantes médicinales et aromatiques.

Ainsi, représentants d'institutions publics, producteurs, investisseurs, acheteurs, professionnels de la distribution et du conditionnement, chercheurs et formateurs impliqués dans cette activité ont discuté durant ce salon sur les potentialités que recèle le pays dans ce domaine et les moyens à même de permettre d'assurer l'essor de la filière. Une filière qui certes connaît une "croissance continue" ces dernières années à la faveur de l'intérêt affiché à l'égard des produits naturels. Mais qui a besoin d'être appuyée pour se développer davantage et pourquoi pas contribuer à promouvoir les exportations hors hydrocarbures connaissant les richesses du pays. "Cette filière est en train de se développer grâce à des professionnels, et non pas seulement aux populations riveraines des forêts dont nous voulons valoriser et mettre à profit le savoir", a relevé, le Directeur général des Forêts (DGF), Djamel Touahria à l'ouverture du salon.

Cela dit, la nécessité d'accorder plus d'importance à la culture et l'exploitation des plantes aromatiques et médicinales s'impose pour une meilleure valorisation. Et ce d'autant que l'Algérie, du fait de son climat varié et de la nature de ses sols, possède une flore extrêmement riche en matière de plantes médicinales et aromatiques (PAM) dont la plupart, poussent de manière spontanée et naturelle. Aussi, les PAM occupent une place importante en médecine alternative, en cosmétique. Ce sont aussi de principaux composants dans les parfums en plus d'être utilisés dans les préparations culinaires pour leurs vertus et leur rôle dans l'amélioration des goûts de certains aliments.

Ce sont autant d'utilisations qui illustrent l'importance des PAM et rappellent la nécessité de prendre le dossier en charge pour donner un coup d'accélérateur à cette filière.

Les experts le soulignent régulièrement et ne manquent pas d'appeler le ministère de l'agriculture et du développement rural à jouer le jeu des facilitations en encourageant les jeunes à cultiver et installer des unités de transformation de ces plantes, pour répondre à la forte demande locale et substituer ainsi aux importations. Il s'agit en effet essentiellement de renforcer en matière de développement et d'organisation cette filière dans les régions rurales et montagneuses. Cette alternative constituerait, selon les experts un plus à la fois en matière de ressources possibles mais également pour maintenir une tradition rurale et réduire l'exode vers les villes. Ce qui nécessite la mise en œuvre d'une série de mesures qui ne peuvent être adoptées que dans le cadre d'une stratégie nationale de valorisation des plantes aromatiques et médicinales, notamment à travers le renforcement de l'aspect réglementaire de cette filière pour assurer un meilleur encadrement de l'activité.

Dans ce sillage les experts plaident également pour la création d'un registre de commerce propre aux producteurs des PAM et les herboristes, activant à titre indicatif actuellement sous le statut d'artisans. La mise en place de laboratoires de recherche et de certification permettant d'exporter ces produits figure par ailleurs parmi les attentes des acteurs de la filière.

Un marché dominé par l'informel

Selon une étude du Centre International des Hautes Etudes Agronomiques Méditerranéennes (CIHEAM) et de FranceAgriMer, le marché mondial des plantes médicinales et aromatiques était de 3 milliards de dollars en 2014 avec un taux de croissance annuel élevé (9%). La Chine domine le marché des exportations avec près de 33% du marché mondial que ce soit en volume ou en valeur (période 2004-2014) et les Etats-Unis sont les premiers importateurs (10%). Deux pays méditerranéens émergent sur le marché mondial, l'Egypte et le Maroc. Dans cette analyse dont les résultats sont toujours d'actualité, l'Albanie et l'Algérie ont fait l'objet d'enquêtes spécifiques, l'un exportateur et l'autre importateur. Les conclusions ont fait ressortir que l'Algérie, s'approvisionne auprès du Pakistan, de l'Inde et de la Chine notamment en épices. Les circuits d'importations sont organisés et gérés par les transitaires non spécialisés en plantes. Le marché intérieur est informel et la filière est désorganisée. Selon l'étude, les herboristeries (estimées à 2 700) constituent un maillage d'approvisionnement et de distribution de plantes, mais les contraintes sont multiples (absence de statuts, de réseau formel, d'appui institutionnel, etc ...). Parallèlement, l'Albanie est un exportateur de longue date et expédie principalement de la sauge vers les Etats-Unis et l'Union Européenne. Les plantes sont une composante de la richesse nationale puisqu'elles représentent plus de 50% des exportations agricoles (hors élevage) en 2013 et emploient plus de 100 000 personnes.



Repères

*L'utilisation des plantes en phytothérapie est très ancienne et connaît actuellement un regain d'intérêt auprès du public, selon l'organisation mondiale de la santé, environ 65- 80% de la population mondiale aurait recours à la médecine traditionnelle pour satisfaire ses besoins en matière de soins primaires, en raison de la pauvreté et du manque d'accès à la médecine moderne.

*70% de la pharmacopée moderne provient du monde végétal. Les plantes médicinales se déclinent dans une large gamme de produits et de secteurs utilisateurs.

333 laoff
23 Médicines

Pression à froid

زيت الزيتون بكر
Huile d'Olive
Vierge

المجاجة

إنتاج معصرة صالح بن يوسف ياسين
أبيض مجاجة الشلف

Mob-Alger : 0661 512 237
Mob-Chlef : 0561 354 448
Fax - Alger : +213 23 35 04 21
www.medjadjia.com
contact@medjadjia.com

تحفظ بعيدا عن الحرارة والعمود والرطوبة
A conserver à température ambiante
loin de la lumière et de l'humidité



DOMAINES D'APPLICATION

Tntex Leader Algérien dans la fabrication du tissu non tissé destiné à plusieurs secteurs d'activité:

- Médical
- Agricole
- Agroalimentaire
- Sacs et emballages
- Industrie textile TNT



Bobines en tissu non tissé

COORDONNÉES:

Service commercial

Mob: +213 (0) 560 86 52 16
+213 (0) 551 71 59 31
+213 (0) 560 76 21 17

Email / Service commercial :
filmoplast01@gmail.com

Adresse : Zone d'activité industrielle de Guidjel (Route de Batna) - Sétif

CARACTÉRISTIQUES

- Grammage: 15 à 150 g/m²
- Largeur bobine: 5 cm à 160 cm
- Longueur bobine: 100 à 1000 ml
- Gaufrage/Surface: Diamant/ovale
- Couleur: toute colorie peut être produite
- Impression: selon le motif du client

Sac publicité & shopping





TISSU NON TISSE
Tissus (matière première)
et produits finis

*Pour une meilleure
protection choisissez Tntex!*



www.tntex-dz.com



La société **SARL FILMOPLAT**, fondée en 2012, est reconnue comme l'une des entreprises spécialisées dans la fabrication et la transformation du plastique. En 2017, l'entreprise a lancé un nouveau projet axé sur la fabrication de textiles non tissés sous la marque (**Tntex**).

L'objectif principal du projet était de produire des sacs en remplacement des sacs en plastique, offrant ainsi une solution optimale pour la préservation de l'environnement en 2020. La société **Tntex** a joué un rôle prépondérant en accompagnant l'État algérien dans la lutte contre la propagation du virus Covid-19 en développant des moyens de protection individuelle en quantités considérables.

À titre d'exemple, le masque de protection destiné à un usage médical et général a été produit en quantités dépassant les 2 millions d'unités. La société a réalisé une avancée significative en s'appuyant sur des compétences et des cadres jeunes, ce qui a permis à la société de s'élever à un niveau supérieur et d'explorer de nouvelles perspectives d'avenir en développant une gamme de produits avancés et efficaces dans divers secteurs de production.

Parmi ces secteurs, citons l'agriculture, où, face aux changements climatiques mondiaux, **Tntex** a développé le produit de tissu agricole comme une solution optimale pour l'agriculture protégée, contribuant ainsi à améliorer la qualité des produits et à accroître le rendement. Le tissu agricole a connu un grand succès et une demande croissante de la part des agriculteurs suite aux résultats probants sur le terrain.



Service commercial

Mob : +213 (0) 560 86 52 16

+213 (0) 551 71 59 31

+213 (0) 560 76 21 71

Email /Service commercial : filmoplast01@gmail.com

Adresse : Zone d'activité industrielle de Guidjel (Route de Batna) Sétif



Attabi Chellali, né le 13 novembre 1952, a commencé sa carrière en 1975 à Annaba, où il a travaillé pour Sonatrach. En 1976, il a travaillé dans la société Ferroviaire pour rejoindre ensuite le complexe sidérurgique d'El Hedjar de 1977 jusqu'en 1984, puis il est devenu un transporteur privé de marchandises diverses jusqu'en 1996. Depuis le 23 octobre 1996, Chellali Attabi a commencé la vente au détail des produits alimentaires mais de façon instable. Dans la même année, il a basculé vers la commerce de gros des produits liés à la nutrition humaine mais également du façon instable jusqu'à 2003 où il s'est installé officiellement à Dréan.

Son expérience dans ce domaine lui a permis de fonder la société Ets ATC ATTABI en mai 2015. En aout 2019, il a établi un partenariat avec son fils Attabi Sofiane pour que la société fondée devienne S.a.r.l ATC ATTABI avec un capital de 208 333 \$ (dollars américains), et depuis, les gérants sont impatients de faire de leur société un leader dans le domaine du commerce alimentaire en gros. La société a mis également l'objectif de produire localement des céréales sèches. La production comprend des opérations de conversion, de séchage, et de stérilisation.....etc.

L'entreprise cherche à accueillir jusqu'à 1000 tonnes des produits nationales. Pour cela, un quart d'hectare de terres agricoles a été alloué en 2021 pour produire des pois chiches et des lentilles vert nationales.



S.a.r.l ATC ATTABI encourage et ouvre des perspectives de la production locale des légumes secs pour améliorer la qualité des produits alimentaires et d'allier la rapidité de distribution, la qualité de service et la satisfaction de client.



مطبخي
تبين ماكلتي
و تفرج عايلتي



ش. د. م. م.
اي تي سي عطابي

Emballage et Conditionnement des produits et des denrées alimentaires.
La direction : Cité 30 logis N°14 Dréan W. El Taref Tél: 0555 57 42 85
Tél./Fax : 038 38 53 16 Mail: info@atcattabi.dz Site : www.atcattabi.dz



Mr. Hamdane Allalou
Organisateur du salon Aromed



« L'urgence d'engager la réflexion pour des programmes de culture sur des territoires adaptés »

Hamdane Allalou, organisateur du salon Aromed dont la cinquième édition s'est tenue entre le 28 novembre et le 1er décembre à Alger au jardin botanique d'El Hamma estime que le développement de la filière des plantes à parfum, aromatiques et médicinales (PAAM) en Algérie pour se hisser à la place qui lui sied a besoin de visibilité. L'activité est également en quête d'un cadre réglementaire.

Quel bilan faire de la dernière édition du salon Aromed ?

Mr. Hamdane Allalou : Pour cette 5^{ème} édition, en concertation avec les parties concernées, l'accent a été mis sur l'importance de mettre en avant les compétences des uns et des autres en termes de valorisation de la matière première végétale naturelle. Cette année, nous avons constaté avec bonheur, la participation d'éléments qui constituent le maillon fort de la chaîne des valeurs:

- En amont, les fabricants d'équipements locaux, les coopératives de Femmes Rurales et les Startups/Universitaire d'une part;
- En aval, les entreprises activant dans le secteur de la distillation et de transformation, de produits cosmétiques, de parfumerie, hygiéniques, nutraceutiques, et purificatrices.

Il y a lieu de noter que la quasi-totalité de cette matière relève du spontané. Ce qui doit inciter et interpeller quant à l'impérative urgence d'engager la réflexion pour des programmes de culture sur des territoires adaptés. Ce qui par ailleurs ne pose pas de gros problèmes si l'on considère la relance du "Barrage Vert" comme la véritable opportunité pour le développement de la filière dans sa dimension structurante à plus d'un titre.

Peut-on avoir un aperçu sur cette activité en Algérie ?

Faute de statistiques fiables, les données en notre possession ne permettent pas d'avoir un aperçu précis sur cette activité. Toutefois, sur la base des recoupements et les informations que nous avons pu assembler et collationner; on peut globalement parler d'un regain d'intérêt constant pour ce secteur.

Une forte demande est constatée pour l'accès et la cueillette dans les emprises du domaine forestier.

Les capacités installées en termes de distillation ont été multipliées par vingt, entre 2018 (18 m³) et 2023 (+ 300 M³), et cela risque de poser des difficultés d'accès à la matière première végétale à moyen terme, sachant que le seuil de rentabilité économique pour notre pays, situe les besoins à un minimum de capacité de distillation de 3000m³.

Aujourd'hui, il y a lieu de se pencher sur ce point. La solution à mon humble avis réside dans le développement des cultures des PPAM dans les territoires adaptés. Ce qui relève des compétences des experts en la matière.

Qu'en est-il des principales entraves sur le terrain pour les acteurs de la filière ?

Il faudrait plutôt parler de vide réglementaire et d'incompréhension que d'entraves. C'est là justement où la communication doit jouer son rôle avec des actions ciblées et coordonnées et une approche transversale pragmatique.

Quelles sont les perspectives de développement ?

Le développement de la filière des plantes à parfum, aromatiques et médicinales (PAAM) en Algérie pour se hisser à la place qui lui sied a besoin de visibilité.

Les travaux de haut niveau menés par nos universités et nos instituts de recherche, les publications et les documents précieux produits et traitant de ce sujet peuvent constituer le soubassement sur lequel sera articulé un plan de développement stratégique de la filière, seul cadre structurel en mesure d'accompagner et de cadrer vision et perspective.

Les perspectives de développement en Algérie, sont prometteuses à deux niveaux :

- Une offre pour la demande interne, le marché de la matière première et transformé étant dominé par les importations;
- Une réponse même partielle et progressive pourrait se substituer graduellement aux importations, sous réserve de se conformer aux standards sur l'ensemble de la chaîne des valeurs, et pouvoir offrir des produits certifiés pour les différents usages et applications.

Comment ?

La réponse à cette première condition, permettra un référencement des produits algériens auprès des donneurs d'ordres internationaux (sourcing) et ouvrira grandes les portes des marchés mondiaux, dont la tendance générale est plutôt en croissance continue depuis deux décades, concernant ce dernier point, la prudence sera de mise, quant aux choix des espèces et variétés à produire et à transformer, spéculatif et très volatile, le marché des Huiles Essentielles doit faire l'objet d'une veille rigoureuse si l'on doit se projeter sur des investissements conséquents.

Comme pour certains pays, les PME et les Coopératives, semblent les modèles les plus adaptés, tant en termes de réduction des risques (extérieurs), qu'en termes de maîtrise des process de production (interne).

Avec un programme axé sur la formation l'engagement de l'International Perfume Foundation en Algérie

C'est en juillet 2022 que l'International Perfume Foundation (IPF), organisation pour défendre la parfumerie naturelle a lancé sa filiale en Algérie dans l'objectif de développer davantage la filière des plantes à parfums aromatiques et médicinales (PPAM) notamment à travers la formation des producteurs et la certification de leurs produits. La fondation travaille globalement sur la communauté croissante du secteur Parfumerie Naturelle en utilisant des critères durables appropriés à la parfumerie naturelle botanique et en respectant le nouveau code du luxe. Elle met également l'accent sur l'éducation des parfumeurs et la formation des enseignants grâce à des curriculums intensifs adaptés. La certification des écoles procurant la meilleure éducation et la création de réseaux de professionnels défendant des valeurs de qualité et de parfumerie durable sont par ailleurs parmi les principales actions de la fondation active en Algérie depuis plus de deux ans grâce à l'appui de la représentante de ce réseau mondial.

Ayant baigné dans le monde de la parfumerie dès son jeune âge, Creezy Courtoy, aspire en effet à contribuer au développement de cette filière en Algérie. Elle a en effet dès le début souligné le rôle de sa fondation dans la croissance de ce créneau, notamment à travers sa mission qui consiste à former et certifier les producteurs du secteur qui utilisent la parfumerie

naturelle botanique. Elle a d'ailleurs clairement affiché son engagement pour développer cette filière en Algérie. « Je voulais faire quelque chose pour revitaliser l'industrie de la parfumerie en Algérie ». Le travail a commencé dans ce cadre avec la démarche adoptée par les représentants de la fondation en Algérie, à leur tête, le président de l'IPF, Allalou Hamdane qui a pris l'initiative d'inviter Creezy Courtoy en Algérie.

« Le lancement de l'IPF Algérie nous permettra de développer davantage la filière des huiles essentielles locales destinées à la parfumerie et aux cosmétiques naturels et cibler des marchés internationaux, notamment la Chine, les Etats-Unis et les pays du Golfe », avait-t-il déclaré pour rappel lors de la cérémonie d'installation du réseau algérien de l'IPF.

L'objectif à long terme étant de faire de l'Algérie une plateforme pour la relance de ce créneau dans la région Moyen Orient -Afrique du Nord (MENA), en associant les industriels, les forestiers et le monde agricole. Et ce, d'autant que les potentialités dont recèle le pays sont importantes avec plus de 3000 espèces végétales et 600 plantes médicinales.

Des richesses qui ne cherchent qu'à être exploitées dans un cadre réglementé de manière à permettre à l'Algérie de se positionner sur les marchés mondiaux et de contribuer à la croissance des exportations hors hydrocarbures. Mais également de capter les investisseurs étrangers sachant que l'Inde, la Chine, les pays du Golfe, le Royaume-Uni, l'Italie, la Russie et l'Espagne sont autant de potentiels investisseurs en Algérie dans ce domaine.



Mme. Kenza Saadiya Benmenni
Directrice d'El Hamma



« Des synergies doivent être mises en place entre les différents acteurs de la filière »

Dans cet entretien, la première responsable du jardin d'El Hamma s'engage à accompagner l'ensemble des démarches nécessaires notamment le volet technique pour une mise en valeur de la filière Plantes à Parfum Aromatiques et Médicinales.

Quel bilan faites-vous du salon AROMED ?

Mme. Kenza Saadiya Benmenni : Le bilan de cette 5ème édition du salon des plantes Aromatiques, Médicinales et à Parfum, est entièrement positif considérant le nombre de participants, le nombre d'exposant et surtout la qualité des intervenants lors de la conférence tenue en marge de ce salon. À l'exemple de la communication de la présidente d'International Perfume Foundation, de Bruxelles.

Le salon a permis de créer une connexion en réseau, sur l'échelle nationale, entre producteurs, consommateurs, chercheurs, transformateurs et industriels des plantes aromatiques, médicinales et à parfum, qui certainement donnera un nouveau souffle pour la filière.

Je tiens à souligner l'intérêt spécifique de nos visiteurs pour ce salon qui s'est traduit par une fréquentation en hausse allant de 100 à 236% par rapport aux mêmes dates de l'an passé. Ce qui nous encourage à proposer à nouveau ce type d'évènement pour le futur.



Le jardin s'engage-t-il ainsi dans l'accompagnement du développement de la filière ?

Le jardin d'essai et dans le cadre de ses missions statutaires prodiguées par la Wilaya d'Alger, accompagnera bien évidemment la filière notamment sur le volet technique, recherche scientifique et mise en valeur.

Notre établissement s'impliquera pour une meilleure connaissance des PAM's à travers :

- La collaboration et l'encadrement des travaux de recherche scientifique portant sur les PAM's.
- L'enrichissement de nos collections de PAM's pour des fins pédagogiques, et surtout de conservation, notamment en ce qui concerne les espèces à hautes valeurs patrimoniales.
- La mise en valeur des différents acteurs de cette filière à travers l'organisation d'atelier de formation, d'évènements et de salons dans le thème.

Comment préserver ces espèces tout en tirant profit de leurs bienfaits ?

La stratégie de développement du secteur s'inscrit dans le cadre d'une politique globale afin de donner



- Adopter les mesures incitatives et d'encouragement du secteur
 - Concevoir et mettre en œuvre un programme d'animation globale du secteur.
 - Assurer la formation et l'encadrement technique des intervenants dans le secteur.
 - Intégrer la population locale gardienne des bonnes pratiques ancestrales dans les programmes de développement.
 - Adopter un programme de normalisation des PAM'S algériennes.
 - Mettre en place les structures d'appui aux circuits de Commercialisation.
 - Renforcement du cadre institutionnel, juridique et stratégique pour la gestion durable de la ressource.
- Enfin, le jardin d'essai en tant que jardin botanique, accompagnera l'ensemble des démarches nécessaires pour la remise en valeur de cette filière.

Quelles perspectives pour le jardin ?

Principalement, un retour du jardin d'essai du Hamma dans son rôle scientifique et technique dans le domaine de la conservation de la flore et de la faune. Également, faire rayonner le jardin d'essai à l'international et le maintenir comme destination privilégiée au niveau de la wilaya d'Alger. Qui, d'ailleurs, grâce à la relance des plans stratégiques de développement de la capitale, ordonnés et suivis par monsieur le Wali d'Alger, Mohamed Abdenour Rabehi, fera bénéficier le jardin d'Essai du Hamma de nombreux projets de développement.

À titre d'exemple ; le projet phare de « l'avenue de l'indépendance ». Cette dernière vise à reconnecter les hauteurs de la colline des bois des arcades (Monument des martyrs) au jardin d'Essai et au front de mer. Ce projet se fera à l'aide notamment, d'une passerelle piétonne de 5 km de long. Chose qui permettra aux visiteurs du jardin d'accéder à la mer et de créer à nouveau la connexion historique de la ville d'Alger et de ses citoyens à la mer.

une véritable impulsion à ce secteur et répondre aux préoccupations d'aménagement du territoire et de développement durable. Des synergies doivent être mises en place entre les différents acteurs du secteur des PAM's à savoir (dgf, ann, hcds, collectivités locales, secteur agricole) Institutionnels (ministères d'agriculture, du tourisme, d'artisanat, de l'intérieur,) associations professionnelles, secteur privé, groupements d'usagers, etc.

La situation actuelle du secteur oblige à mettre en place des actions rigoureuses portées par les divers des intervenants à travers ce qui suit :

- Établir un diagnostic du patrimoine naturel (inventaire et cartographie).
- Élaborer les fiches techniques des PAM's algériennes.
- Élaborer une politique de domestication et d'intensification des PAM's.
- Mettre en place un programme national de recherche.
- Nouer des partenariats Institutionnels favorables au développement du secteur.



TRANSFORMATION ET FABRICATION D'EMBALLAGE EN CARTON ONDULE EURL CARTONNERIE- EL-FARES



صناعة و تصميم الأغلفة
EMBALLAGE ET SOLUTIONS PACKAGING

L'emballage est un métier qui nécessite une expertise répondant à une demande de plus en plus technique et sophistiquée, avec l'avènement des nouvelles approches marketing, et des nouvelles technologies orientées consommateur, les idées doivent s'emballer dans des solutions qui répondent à des critères à la fois originaux et pragmatiques.

Depuis plus de 20 ans, notre entreprise accompagne des acteurs économiques majeurs dans l'étude, la conception, et la réalisation de leurs emballages en carton ondulé, dans toutes ses formes et dimensions. Notre principal défi est d'apporter à nos clients des produits conformes et résistants à toutes les contraintes liées au transport, à la manutention et au stockage, ce qui exige une recherche permanente sur les matériaux et autres produits nouveaux.

Cette expérience nous permet aujourd'hui d'asseoir non seulement notre notoriété, mais aussi de nous adapter

Les idées s'emballent



www.cartonnerie-elfares.com

aux besoins et à la demande d'un marché en constante évolution et de plus en plus exigeant.

Grâce à un service technique dédié au développement (Étude, conception, PAO, profils couleurs, forme de découpe), nous sommes en mesure de proposer des solutions packaging innovantes qui nous permettent d'emballer toutes vos idées.

Coordonnées :

Siège : Route Boukeroucha, Lot N° 04 section 769, Boumerdes, Wilaya de Boumerdes

Tél : +213 (0) 24 79 92 68 / 67 / 72

Mob : +213 (0) 550 90 34 60/ 52 / 54 / 31 / 32

Email : contact@cartonnerie-elfares.com

commercial@cartonnerie-elfares.com

Site web : www.cartonnerie-elfares.com



Crée en 2002, Flavoral International est spécialisée dans la fabrication d'arômes et d'additifs pour l'industrie agro-alimentaire. Nous sommes une des rares sociétés capables de développer et de fabriquer entièrement nos arômes sur place.

Fort de notre longue expérience dans la mise au point d'arômes alimentaires, nous vous proposons de personnaliser vos produits en fonction de vos exigences dans des domaines aussi variés que la glace, les yaourts, la biscuiterie, la confiserie, la pâtisserie, le chocolat ou les boissons.

Partenaire de nos clients, nous sommes constamment à l'écoute de vos exigences et de vos besoins. Nous pouvons livrer dans toute l'Algérie.



SERVICES
AIRLAB



Nous avons l'honneur de vous présenter notre Société AIRLAB et vous offrir nos services en proposant une très large gamme de matériels de laboratoire (différents équipements de base et spécifiques) tels que les Etuves, Bain Marie, Balances de précision, Agitateur, Centrifugeuses, Spectrophotomètres, Multi paramètres...etc. Ainsi que le consommable (toute la Verrerie de Laboratoire). Sans oublier les produits chimiques, réactifs, milieux de culture et articles de sécurité. Nous vous proposons une sélection d'articles conformes selon les normes internationales (ISO, BPL, BPF...).

Notre gamme de matériel est destinée pour les différents laboratoires : laboratoires de recherche, de chimie, de chimie analytique, de microbiologie, contrôle de qualité et de traitement des eaux...etc.

Nous vous informons également que nous commercialisons les milieux de cultures microbiologiques à savoir les bouillons BCPL, Roth, de nitrate, TGEA, OGA,... ainsi que les produits chimiques industriels à différentes concentrations, produits de piscine et produits d'analyse de laboratoire



(solvants, acides, bases, indicateur...). L'installation, la mise en marche et le service après vente sont assurés par notre service technique.

Nous serons enchantés de vous compter parmi nos futurs collaborateurs.

Pour de plus amples informations n'hésitez pas à contacter le service commercial.

Service commercial

Tél / Fax +213 (0) 23 11 21 73

+213 (0) 23 11 21 77

Mobile: +213 (0) 661 96 35 66/38/48

E-mail : airlab2002@yahoo.fr

Adresse : Bt « 406C » Ain Allah

Dely Brahim - Alger

AIRLAB
Equipement de Laboratoire
Produits Chimique
et Réactif

Cité Ain Allah Bt 406 C - Dely Brahim - Alger - Algérie
Tél./Fax : +213 (0) 23 11 21 73 / 23 11 21 77
Mob. : +213 (0) 770 36 24 17 / 661 36 24 17 / 661 96 35 66
Email : airlab2002@yahoo.fr

ÉTUDE

Recherche, analyse et évaluation des besoins

CONCEPTION

Transformation d'idées en plans détaillés et modèles concrets tout en respectant les contraintes techniques et les normes de qualité.

FABRICATION

Mise en œuvre pratique des conceptions en utilisant des techniques de production avancées et un contrôle qualité rigoureux pour créer des produits finis fiables et conformes.



CONTACT :

Commercial : +213 (0) 659 520 192

Production : +213 (0) 661 978 265

Direction : +213 (0) 661 615 598

Tél : +213 (0) 25 481 697

Fax : +213 (0) 25 481 700

Email : salmi.industrie@gmail.com

Email : contact@salmi-industrie.com

Adresse : 66, Bd Si Ben Youcef - 09400
BOUFARIK Blida



FABRICATION D'ALIMENTS DIÉTÉTIQUES

EURL WAM-FOOD



Réginat-Diététique est une société dynamique de fabrication de produits diététiques fondée en

2005. Elle propose la gamme de produits sans gluten de loin la plus étendue du pays.

Grâce à son encadrement technique et scientifique, Réginat-Diététique maîtrise parfaitement la formulation et la technicité de fabrication des produits diététiques. Ce qui lui permet de proposer aux meilleurs prix des produits de grande qualité, à la fois adaptés à notre culture culinaire et aux normes internationales.

Réginat-Diététique est dans une écoute attentive et réactive de sa clientèle. Elle est aussi pleinement engagée dans l'innovation, par une adaptation permanente de ses produits aux réalités et tendances actuelles.

Dans ce cadre, Réginat-Diététique s'est imposée sur le marché national, à la fois par la qualité de sa production et par ses prix. Centrée actuellement sur la gamme sans gluten, Réginat-Diététique compte étendre sa gamme progressivement.

Notamment en élargissant encore sa palette sans gluten et en introduisant d'autres produits diététiques.

Coordonnées :

EURL WAM – FOOD

Réginat Diététique

Tel/Fax : 00 213 31 975 883

Email : contact@reginat-dietetique.com

www.facebook.com/reginat.dietetique

بدون غلوتين
Sans Gluten



Réginat[®]
Diététique

بدون
غلوتين
Sans
Gluten

... Votre partenaire diététique

EURL
wamfood[®]

Fabrication de produits diététiques
N°17 Zone d'activités Ain Smara
25140 Constantine, ALGERIE
+213(0)31 975 883
contact@reginat-dietetique.com
www.reginat-dietetique.com

[f reginat.dietetique](https://www.facebook.com/reginat.dietetique)
[@ reginat_dietetique](https://www.instagram.com/reginat_dietetique)





Plus qu'une Simple Céréale

100% Naturel
Naturellement libre de cholestérol

Taste

ش. ذ.م.م. تاست فود منطقة النشاط زيغود يوسف حصص 48-51 قسنطينة
Zone d'activité Zighoud Youcef Lots. 48-51 - Constantine.
Tél. 0560 10 84 62 - www.tastefood-dz.com



100% Naturel

NO TANNINS
OATMEAL

100% GRAINS
ENTIERS
RICHE EN FIBRES

البيان على وجه التحديد
في 10 مارس 2014
عن طريق الاستشارة والرجوع إلى
البيان الصادر في 10 مارس 2014
عن طريق الاستشارة والرجوع إلى



Taste

Froid
Chaud

SERVICES

SARL AFRICA PROTECTION



LA SARLAFRICA protection sise à la zone d'activité de Sétif est créée le 11 Août 2001 par une équipe jeune et dynamique spécialisée en la matière qui

a mis en place une stratégie basée sur le potentiel expérience du monde industriel et de sa connaissance des besoins réels par secteur d'activité.

La principale activité de la société est la distribution en gros de matériels de protection et de sécurité.

Notre gamme de produits notamment les équipements de protection individuelle (EPI) et les moyens de lutte contre l'incendie sont d'excellentes qualités en conformité avec les normes européennes (CE) qui figurent sur nos catalogues; de même, les fiches techniques et les certificats de conformité qui sont

disponibles pourraient être remis sur demande de notre clientèle. Aussi, nous précisons que notre principale clientèle est constituée d'entreprises privées et étatiques et institutions étatiques de grandes importances telles que : Groupe SONATRACH, Groupe SONELGAZ, AMC, TREFISOUD, BCR, Groupe GICA , Groupe FERPHOS, KAHRIF, EMIVAR, ORAVIE, Groupe ERIAD, Groupe ENPC, Groupe ENPEC, Groupe CEVITAL, INERGA , Groupe NAFTAL, SNTF, M.E.I, CCLS, ONA, CFP, GEPCO, BENTINI et autres petites et moyennes entreprises.

Coordonnées :

Zone d'activité lot N° 03, Route de Batna

BP : 143 BIS -19000 - SETIF

Tél.: +213 (0) 36 822 402 / 397

Fax: +213 (0) 36 822 401

Email : africaprotection@gmail.com

contact@africaprotection.com

Site web: www.africaprotection.dz

PRODUITS DE TERROIR

SAFRAN BLADI



Le safran est l'épice la plus chère au monde et ça parce qu'elle a de multiples vertus culinaires et médicinales.

SAFRAN BLADI est cultivé dans la région des Aures, commune de Tamza wilaya de Khenchela à environ 1200 mètres d'altitude. Notre produit est entièrement naturel et nous pouvons affirmer avec fierté qu'aucun

produit chimique n'est utilisé dans la culture de ce dernier. Des analyses effectuées en France place notre produit en catégorie 1 selon les normes européennes.

Nous vous proposons donc un safran d'une grande qualité exceptionnelle en produit fini, et aussi la semence (bulbes de safran) et vous assurons un accompagnement technique issu de notre savoir faire.

Nous somme ouvert pour toutes propositions d'export.

Coordonnées:

SAFRAN BLADI

Tél : +213 (0) 659 47 52 29

+213 (0) 541 22 72 53

Email : ghodbanes70@gmail.com

- ✓ Paillasse de laboratoire
- ✓ Paillasse scolaires
- ✓ Mobilier de rangement
- ✓ Sorbonne et hottes de laboratoire
- ✓ Armoires de sécurité pour laboratoire
- ✓ Accessoires :
(douchette, lave yeux, tabouret de labo... etc.)

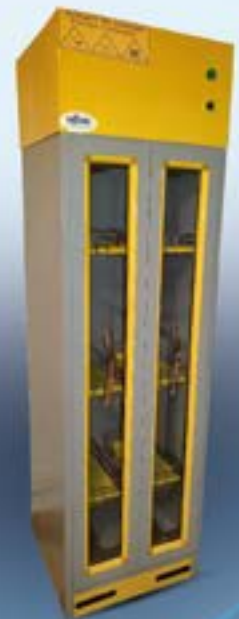

Certification
environnementale
ISO 14001 V 2015



Siège TRIPODE

Adresse: Route de Gosbast N'Gaous

Adresse postale: BP 90 N'Gaous 05600 Batna

Tél/ Fax : +213 (0) 33 36 70 68 / 67

Mob. : +213 (0) 555 02 84 52 / 555 02 84 53 / 560 00 94 45

Email : contact@tripodemobilier.com

Bureau de liaison TRIPODE à Alger :

Adresse : Cité Orlac 5Ex Onalait Batiment E1 N1 Bir Mourad Rais

16000 Alger

Tél/ Fax : +213 21 44 08 79

Mob. : +213 555 02 84 67

Site Internet: www.tripodemobilier.com



PRODUCTION DE PRÉFORMES EN PET BOUCHONS ET CAISSES EN PEHD

SARL GOLDEN EMBALLAGE



Notre société basée à El-Kseur wilaya de Bejaia, fabrique des emballages plastiques en PET et PEHD. Notre expérience dans ce domaine est reconnue par de grandes

marques de producteurs de boissons, et de distributeurs notamment dans le domaine de la transformation de plastiques PET-PEHD. Nos productions couvrent les besoins des embouteilleurs en proposant un large choix de cols et de poids de préformes PET dans tous les coloris. La **Sarl Golden Emballage** a répondu aux fortes exigences de ses clients grâce à la maîtrise d'un savoir faire technique combinant plusieurs technologies et domaines de compétences.

Une main d'œuvre hautement qualifiée assure grâce à des équipements performants la fabrication des produits : injection plastique, découpe, emboutissage, etc. Les moyens techniques et humains nous permettent de vous livrer dans des délais très courts, des produits de qualité réalisés à partir de matériaux nobles. Constamment à l'écoute de sa clientèle, la **Sarl Golden Emballage**

étudie les solutions les plus pertinentes pour répondre rapidement et efficacement à l'attente des utilisateurs de nos produits. Des échantillons vous sont livrés pour des essais techniques avant chaque commande.

Nos produits :

PRÉFORMES PET : 16 GRS 30/25, / 19 GRS 28 PCO, / 26 GRS / COMPRESSÉE, 29 GRS 30/25, / 38 GRS / 28 PCO, / 48 GRS / 28 PCO, / 52 GRS / 28 PCO, 54 GRS ; COL 38, / 87 GRS CRISTAL COL 48 mm, / 87 GRS COULEUR COL 48 mm, / 92 GRS CRISTAL COL 48 mm, / 92 GRS COULEUR 48 mm.

BOUCHONS PEHD : 28 PCO, 30/25, / 38 MM, / 48 MM.

CAISSES PEHD : 03 PLANCHES, 02 PLANCHES, 1.5 PLANCHES (clayette lait), 01 PLANCHE (jetable), FRUITS ET LEGUMES (jetable), POISSON (22kg à 24kg).

IMPRESSION SUR BOUCHON.



SARL GOLDEN EMBALLAGE
Transformation de plastiques : PET - PEHD..

- ▶ **Préformes**
- ▶ **Bouchons**
- ▶ **Poignées**
- ▶ **Caisses**
- ▶ **Impression sur bouchon**



Tél & fax : 034 82 33 22 - 034 82 33 44 / std : 034 82 33 00

Mobiles : 0559 38 46 28 - 0770 92 76 53

E-mail : amzal.saad@yahoo.fr / sarlgoldenemballage@hotmail.com

Adresse : ZAC Boukelâa lot N° 163 El-kseur - Bejaia



Importation et distribution
de machines industrielles

- Machines et materiel agro-alimentaire
- Lignes et machines de conditionnement
- Machine transformation de papier
- Machine broderie et textile
- Machine plastique (soufflage, injection ...)
- Unités traitement des eaux
- Unités eau minérale, jus et boissons
- Unité granulation aliment de bétail
- Lignes d'abattage (poulets, bovin ...)
- Lignes biscuiterie, chocolaterie et confiserie
- Pièces de rechange



Cité ABANE Ramdane, centre commercial BENNABET - CHLGHOUM Laid, Mila
Tel: 031 42 78 53 - Mob: 0550 50 08 02 / 0661 13 09 09
Email: egtpi@hotmail.com / texaz@yahoo.com

تحت الرعاية السامية لرئيس الجمهورية السيد عبد المجيد تبون

Sous le Haut Patronage du Président de la République Monsieur Abdelmadjid Tebboune



وزارة التجارة و ترقية الصادرات
Ministère du Commerce
et de la Promotion des Exportations



GROUPE
SAFEX



ALGERIA
EXHIBITIONS

معرض الإنتاج الجزائري Foire de la Production Algérienne

14 > 23 | 31
ديسمبر 2023 | الطبعة
Décembre 2023 | édition

Palais des Expositions | قصر المعارض
Pins Maritimes , Alger | الصنوبر البحري , الجزائر

IRIS
SPONSOR EXCLUSIF

Partenaires Médias
Logo of the Ministry of Commerce and Promotion of Exports
Logo of Groupe SAFEX
Logo of Algeria Exhibitions
Logo of RAVURE PUB
Logo of Dynamique



SARL GVC
BOULMERKA

المجلاة القسنطينية الخبيرة

Grande Vinaigrerie Constantinois

LEBLED

La sauvegarde d'une saveur traditionnelle



- ✓ Vente de bouteilles conditionnée
 - ✓ Vente et exportation vinaigre
- VRAC de 10% à 14%**

SARL GVC : 27 Zone Industrielle Palma Constantine - Algérie
Tél.: +213 (0) 31 61 60 82 Fax : +213 (0) 31 61 60 97 Mobile : +213 (0) 550 557 749
Email : boulmerkat@yahoo.fr / Site web : www.vinaigrealgerie.com



**INTERNATIONAL FAIR
OF AGRIFOOD & PACKAGING**

**3rd
EDITION**

**20-23
February
2024**







**Center of Exhibition
Pins Maritimes**

**SAFEX
Algiers**

Organizer:



    Agropack-Expo
info@agropack-expo.com
www.agropack-expo.com

Tel: +213 41 74 55 63
Mob: +213 560 188 651
+213 560 188 626

SALON DE L'INDUSTRIE AGROALIMENTAIRE & PACKAGING



AGROSERVE

الطبعة الثانية
SECOND EDITION

du 13 au 15
janvier 2024

HOTEL SHERATON ANNABA

commercial@agroserves.com

AGROSERVE    



SUNPACK
SPONSOR
SILVER



SIFCO
CARTON
SPONSOR
GOLD



Agre ligne
PARTENAIRE
MEDIA



تحت رعاية السيد والي ولاية قسنطينة

AGREST EXPO



SALON INTERNATIONAL DE L'AGRICULTURE, DE L'ELEVAGE ET DU MATERIEL AGRICOLE DE L'EST ALGERIEN

الصالون الدولي للفلاحة، المواشي و العتاد
للشرق الجزائري

3^{ème}
Édition
الطبعة

24-27
OCTOBRE
2024
ZÉNITH
CONSTANTINE



Agr & ligne

L'ESSENTIEL DE L'AGROALIMENTAIRE
ET L'AGRICULTURE

Partenaires



Organisé par :



SUNFLOWER COMMUNICATION
Villa N°15, Birkhadem, Alger

Mob. : 0541 613 929 / 0770 780 084
Email : sunflowercommu@yahoo.fr
Site Web : www.agrest-expo.com



المعرض الدولي لصناعة المشروبات و الأغذية السائلة
International Fair for the Beverage & Liquid Food Industry
Le salon international de l'industrie de la Boisson & Aliments Liquides



تحت رعاية السيدة وزير التجارة و ترقية
الصادرات و وزير اقتصاد المعرفة و
المؤسسات الناشئة و المؤسسات الصغيرة
under the patronage of minister of trade
and export promotion and minister of
knowledge economy, startups and
micro enterprises

BEVALG®

3rd
EDITION
الطبعة

... Splash food industry

27 - 23

جانفي | 2024 January

قصر المعارض صافكس
السنوبر البحري - الجزائر

Exhibitions Center
SAFEX Maritime Pines - Algiers

الجناح
المركزي  Central
Pavilion

بالشراكة مع
In partnership
 GROUP SAFEX |  ALGERIA EXHIBITIONS

من تنظيم
Organized by
 tadamsa[®]
EXPO

 @BEVALG
WWW.BEVALG.COM

IN COLLABORATION WITH

بالتعاون مع



apab

الجمهورية الجزائرية للتجارة و الصناعات
المصنعة
ALGERIAN REPUBLIC OF COMMERCE AND
HANDICRAFTS

DISCOVER
EVENTS



AGRADE

ANVREDET

STARTUP



MEDIA
EXPERT

CBA

SAFEX

تادامسا
TADAMSA



Agr & ligne



CHINA
PALLADIUM

PIXACIM
STUDIO

SIAG®

10TH EDITION الطبعة

SALON INTERNATIONAL DE L'INDUSTRIE AGROALIMENTAIRE الصالون الدولي للصناعات الغذائية AGROFOOD TRADE SHOW



مارس | 04
2024 -
MAR | 07

وهران | ORAN
مركز المؤتمرات
CONVENTION CENTER

مستقبل الصناعات الغذائية THE FUTURE OF FOOD INDUSTRIES



www.siagexpo.com
+213 770 794 520 | +213 770 794 532 | +213 770 794 562
contact@siagexpo.com

#siagexpo2024



SITTELLE

Packaging Printing

Votre Partenaire ...

En packaging



Adresse   Contact

Sarl sittelle . Route base
militaire, ben hamdane
boufarik -blida .

+213 (0) 550 913 196
(0) 550 913 197
+213 (0) 23 312 183

 contact@sittelle.dz

 www.sittelle.dz

Rapidité

Précision

Efficacité

développement

Notre entreprise SARL SITTELLE, est une imprimerie spécialisée dans le domaine du packaging et d'emballage en carton et tous les travaux d'impression offset.



Aigle GEL DETARTRANT



فائز في فئة مزيل الترسبات.
 Gagnant dans la catégorie Détartrant.
 Etude indépendante basée sur l'innovation,
 réalisée par l'Institut IMMAR sur 3000
 consommateurs Algériens.

